

**TL450 PRO**  
**TL450 PRO HD**



Deze handleiding bevat concrete informatie over het gebruik en onderhoud van de machine. **Lees dit aandachtig en bewaar de handleiding op een veilige plaats.**



Zorg ervoor dat u de **factuur en/of ontvangstbewijs** samen met deze handleiding **bewaart**.



**Registreer** uw aankoop online op **[www.eli-et.eu](http://www.eli-et.eu)**

© ELIET

Copyright 2012 ELIET. Alle rechten voorbehouden. De teksten, beelden en andere gegevens in deze handleiding zijn allemaal onderhevig aan copyright en andere intellectuele eigendomsbescherming. Niets uit deze handleiding mag dan ook gebruikt worden voor commerciële of andere doeleinden. Bepaalde delen uit deze handleiding zijn ook onderhevig aan copyright van Eliet leveranciers.

# 1. Inleiding

---



## 1.1 Lees de gebruiksaanwijzing

---

De ELIET machines zijn ontworpen voor een veilig en betrouwbaar gebruik indien ze volgens de beschreven aanwijzingen worden bediend. Lees de gebruiksaanwijzing voor het gebruik van de machine zorgvuldig door. Dit nalaten kan persoonlijk letsel of beschadiging van de apparatuur veroorzaken.

## 1.2 Identificatiegegevens - ELIET TL450 PRO - TL450 PRO HD

---

Noteer de identificatiegegevens van uw machine in de omkaderde ruimtes :

Type nummer :

MA

Serienummer :

Bouwjaar :

20

# 2. Garantie

---



## 2.1 Garantiekaart

---

Wie aanspraak wil maken op garantie moet de ingevulde garantiekaart binnen de maand na aankoop opsturen naar onderstaand adres:

Europese klanten :

ELIET EUROPE NV

Diesveldstraat 2

8553 Otegem

**T** (+32)(0)56 77 70 88 - **F** (+32)(0)56 77 52 13

e-mail: [service@eliet.eu](mailto:service@eliet.eu), [www.eliet.eu](http://www.eliet.eu)

US customers :

ELIET USA Inc.

3361 Stafford street (office B)

15204 Pittsburgh (PA)

**Ph** (+001) 412 367 5185 - **Fax** (+001)412 774 1970

e-mail: [usinfo@elietusa.com](mailto:usinfo@elietusa.com), [www.elietusa.com](http://www.elietusa.com)

Lees de garantievoorwaarden op de garantiekaart in bijlage.

### 3. Welkom

---



#### Welkom bij de familie der ELIET klanten.

Wij danken u voor het vertrouwen dat u in ELIET heeft gesteld en we zijn ervan overtuigd dat u de allerbeste machine heeft gekocht. De levensduur van uw ELIET machine wordt bepaald door de zorg die u aan uw machine besteedt. Deze handleiding en bijgeleverde motorhandleiding kunnen u hierbij helpen. Als u de instructies en suggesties in deze handleidingen opvolgt, zal uw ELIET machine heel lang in optimale conditie kunnen werken.

Wij verzoeken u deze handleiding aandachtig te lezen alvorens de machine in gebruik te nemen. U voorkomt hierdoor een verkeerde bediening van het apparaat.

Let in uw eigen belang vooral ook op het hoofdstuk over de veiligheidsvoorschriften. Zelfs als u al vertrouwd bent met het werken met een soortgelijke machine, verzoeken wij u toch deze bladzijden zorgvuldig door te lezen.

ELIET werkt constant aan de verdere ontwikkelingen van alle machines en apparaten; met het oog hierop behouden wij ons dan ook het recht voor dat de leveringsomvang qua vorm, techniek en uitrusting enigszins kan afwijken. De beschrijvingen en technische gegevens in deze handleiding zijn van kracht op het ogenblik van publicatie. Het is mogelijk dat bepaalde tekeningen en beschrijvingen niet van toepassing zijn op uw specifieke machine, maar betrekking hebben op een andere versie van de machine. Wij vragen u dan ook er begrip voor te tonen, dat de teksten en afbeeldingen in deze handleiding niet tot bepaalde aanspraken kunnen leiden.

Wanneer u na het lezen van deze handleiding nog verdere vragen heeft, verzoeken wij u contact op te nemen met uw Eliet dealer.

#### ELIET STAAT TOT UW DIENST

Diesveldstraat 2  
B-8553 Otegem  
België

Tel : (+32) (0)56 77 70 88  
Fax : (+32) (0)56 77 52 13  
Email: [service@eliet.be](mailto:service@eliet.be)

## 4. Inhoudstafel

<b>1. Inleiding</b> .....	<b>3</b>
1.1 Lees de gebruiksaanwijzing .....	3
1.2 Identificatiegegevens - ELIET TL450 PRO - TL450 PRO HD .....	3
<b>2. Garantie</b> .....	<b>3</b>
2.1 Garantiekartaart .....	3
<b>3. Welkom</b> .....	<b>4</b>
<b>4. Inhoudstafel</b> .....	<b>5</b>
<b>5. Veiligheidsaanduidingen</b> .....	<b>7</b>
5.1 Ter info .....	7
5.2 Let op .....	7
5.3 Waarschuwing .....	7
<b>6. Belangrijkste onderdelen</b> .....	<b>8</b>
6.1 Algemeen aanzicht .....	9
6.1.1 TL450 PRO .....	8
6.1.2 TL450 PRO HD .....	9
6.2 Motoren .....	10
6.2.1 TL450 PRO .....	10
6.2.2 TL450 PRO HD .....	10
<b>7. Veiligheidsvoorschriften</b> .....	<b>11</b>
7.1 Veiligheidsboodschappen .....	11
7.2 Veiligheidsvoorzieningen .....	13
7.3 Veiligheidsvoorschriften .....	15
7.3.1 Algemene veiligheidsvoorschriften .....	15
7.3.2 Voorzichtig en behoedzaam gebruik .....	15
7.3.3 Verantwoordelijkheid van de gebruiker .....	16
7.3.4 Persoonlijke beschermingsmiddelen .....	16
7.3.5 Gevarezone .....	17
7.3.6 Regelmatig onderhoud .....	17
<b>8. Taken van de dealer</b> .....	<b>18</b>
<b>9. Gebruiksaanwijzing</b> .....	<b>19</b>
9.1 Voorafgaande controles .....	17
9.1.1 De TL450 PRO HD aan een aanhangwagen of bestelwagen haken .....	20
9.1.2 De TL450 PRO aan een aanhangwagen of bestelwagen haken .....	22
9.1.3 Checklist .....	22
9.2 Voorbereiding van de werkplek .....	23
9.3 Het starten van de motor .....	24
9.4 Werken met de machine .....	25
<b>10. Transport van de machine</b> .....	<b>27</b>
<b>11. Onderhoud</b> .....	<b>28</b>
11.1 Algemeen .....	28
11.2 Smeermiddelen .....	29
11.3 Routinecontroles voor elke werkbeurt .....	29

11.3.1 Visuele controle. ....	29
11.3.2 Oliepeil van de motor . ....	29
11.3.3 Luchtfilter reinigen . ....	29
11.3.4 Schroefcontrole . ....	30
11.3.5 Riemschijven controleren. ....	31
11.3.6 Reinigen van de machine . ....	31
11.4 Onderhoud na 20 werkuren . ....	32
11.4.1 Algemene smerbeurt . ....	32
11.4.2 Motorolie verversen. ....	34
11.4.3 Bougie controleren . ....	35
11.4.4 Luchtfilter vervangen . ....	35
11.4.5 Spanning van de aandrijfriem . ....	35
<b>12. Opbergen van de machine . ....</b>	<b>37</b>
<b>13. Technische fiche. ....</b>	<b>38</b>
<b>14. Bijlagen. ....</b>	<b>39</b>
14.1 Demonteren van de afschermplaat van de turbine. ....	38
14.2 De uitblaasrichting van de blaaspijp wijzigen. ....	39
<b>15. Garantievoorwaarden. ....</b>	<b>40</b>
<b>16. CE-Conformiteitsverklaring. ....</b>	<b>40</b>

## 5. Veiligheidsaanduidingen

---



In de handleiding wordt een aantal symbolen gebruikt om extra informatie te geven en om op gevaren te wijzen.

### 5.1 Ter info

---



**Ter info:**

Dit symbool wordt gebruikt om uw aandacht te vestigen op speciale informatie en/of handelingen of geeft aan dat elders meer informatie betreffende het onderwerp kan gevonden worden.

### 5.2 Let op

---



**Let op:**

Hiermee worden veilige gebruiksgewoonten voorgesteld. Dit om verkeerde handelingen te voorkomen die kunnen leiden tot persoonlijk letsel of tot schade aan de machine.

### 5.3 Waarschuwing

---



**Waarschuwing:**

Bij deze vermelding wordt u gewezen op een acuut gevaar waarmee in die bepaalde omstandigheden rekening moet worden gehouden. Wees dus alert, om uw eigen veiligheid te garanderen.

## 6. Belangrijkste onderdelen



Om de inhoud van dit instructieboekje goed te begrijpen is het belangrijk om vertrouwd te raken met de terminologie die bij de beschrijving wordt gebruikt. Dit hoofdstuk verwijst naar een reeks onderdelen en noemt ze bij naam. Het is raadzaam de machine vooraf eens goed te bekijken om een beter inzicht te krijgen in de beschrijvingen die in deze handleiding zijn opgenomen.

### 6.1 Algemeen aanzicht

#### 6.1.1 TL450 PRO

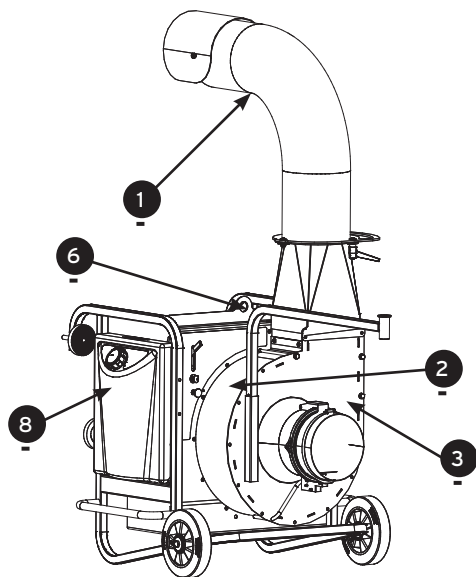

1. 360° draaibare blaaspijp met richtbare klep
2. Turbine
3. Afschermplaat
4. Ophanghaak met regelbare steunvoet

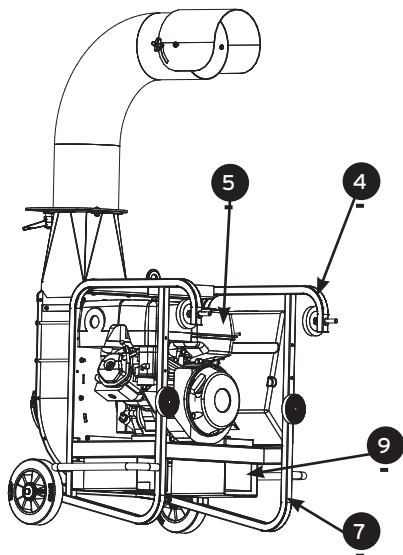

5. Motor
6. Ophangoog
7. Steunvoet
8. Benzinetank
9. Batterij



## 6.1.2 TL450 PRO HD

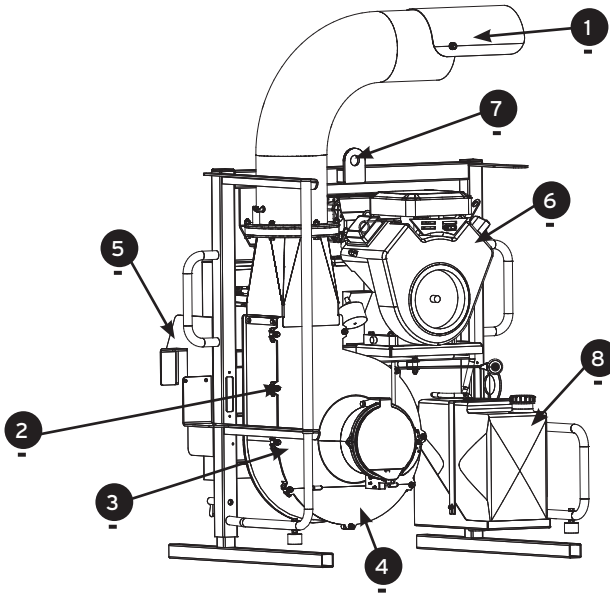

- |  |                |
|--|----------------|
| 1. 360° draaibare blaaspijp met richtbare klep | 5. Ophangaak   |
| 2. Turbine                                     | 6. Motor       |
| 3. Afschermplaat                               | 7. Ophangoog   |
| 4. Reinigingsklep                              | 8. Benzinetank |

De TL450 PRO HD is verkrijgbaar op 4 draagsystemen:

Stationaire draagvoet

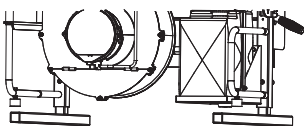

Aanhangwagen

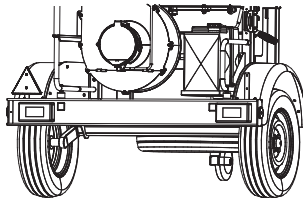

Liftsysteem

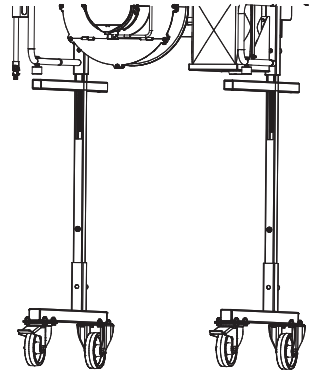

Draagvoet op wielen

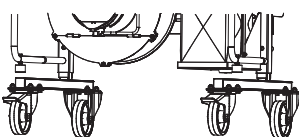



### Ter info:

Uw ELIET dealer staat tot uw dienst voor onderhoud of advies zodat uw ELIET machine altijd in optimale staat blijft. U kan bij hem terecht voor originele ELIET onderdelen en smeermiddelen. Deze onderdelen zijn vervaardigd volgens dezelfde strenge nauwkeurigheid en vakbekwaamheid als de originele uitrusting.



### Let op:

Voor uw eigen veiligheid mogen op de ELIET-machines enkel originele onderdelen worden gemonteerd.

## 6.2 Motoren

### 6.2.1 TL450 PRO

23pk & 18pk B&S Vanguard

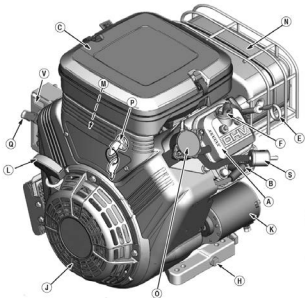

9pk Honda GX270 & 13pk Honda GX390

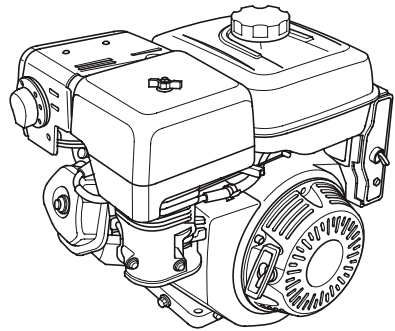

### 6.2.1 TL450 PRO HD

14pk Subaru elektrostart

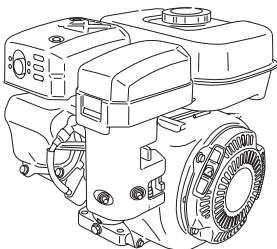

18pk B&S Vanguard elektrostart

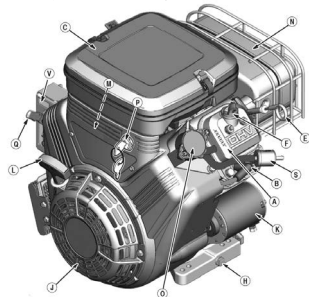

# 7. Veiligheidsvoorschriften



## 7.1 Veiligheidsboodschappen



Deze sticker is aangebracht op de afschermkap voor de aandrijving en waarschuwt voor het gevaar op verwonding van de handen. Men mag de handen of de voeten nooit in de aanzuigpijp plaatsen. De motor dient steeds stil gelegd te worden bij onregelmatigheden en zeker bij onderhoudswerkzaamheden.

Art nr : BQ 505 010 070

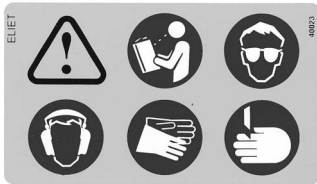

Deze sticker is op de machine gekleefd ter hoogte van de motor. De klever vat de algemene veiligheidsvoorschriften samen d.m.v. iconen:

1. Men dient de handleiding te lezen en te kennen voor men met de machine werkt.
2. Men dient de gepaste veiligheidskledij te dragen als men met de machine werkt (o.a. handschoenen, veiligheidsbril en gehoorbeschermers).
3. Werken met, of onderhoud aan de machine houdt een gevaar voor snijwonden aan de handen in. Wees aandachtig en voorzichtig.

Art nr : BQ 505 010 050



Deze sticker is op de machine gekleefd ter hoogte van de motor. De klever wijst de gebruiker erop om de motor af te zetten alvorens onderhoudswerken aan de machine te beginnen.

Art nr : BQ 505 010 040



Deze sticker is naast de motor gekleefd. Deze klever herinnert de gebruiker om tijdens de werking van de machine derden op afstand te houden. Men moet uiterst waakzaam zijn om buiten de projectiezone van de blaaspijp te blijven.

Art nr : BQ 505 014 100



Deze sticker is aangebracht op de afschermkap voor de aandrijfriem. De sticker wijst op het gevaar dat kan ontstaan als men de afschermkap wegneemt bij een draaiende motor. Men mag nooit werken zonder deze afschermkap. Voor het verwijderen van de afschermkap moet men steeds de motor uitschakelen.

Art nr : BQ 505 010 130

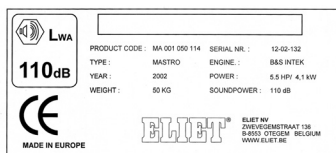

Deze unieke sticker bevat alle identiteitgegevens van de machine:

- bouwjaar
- model
- typenummer
- serienummer
- vermogen
- gewicht
- gegarandeerd A gewogen geluidsvermogen

Bovendien draagt de sticker de bedrijfsinformatie van de constructeur. De sticker draagt het bewijs van conformiteit met de Europese norm onder vorm van een CE-Label

## 7.2 Veiligheidsvoorzieningen

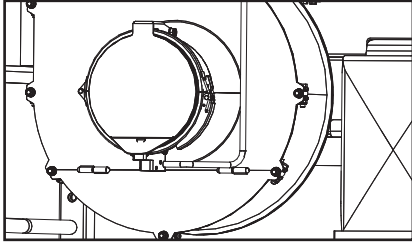

**Afschermkappen :** Alle uitwendig draaiende onderdelen die aanleiding zouden kunnen geven voor ongevallen werden voldoende afgeschermd. Hiermee wordt de afschermkap van de riemaandrijving bedoeld en de afschermplaat die dicht valt zodra de zuigdarm van de turbine afgeschoven wordt.

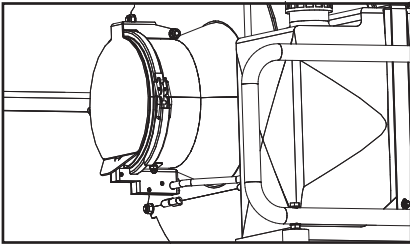

**Veiligheidscontact :** die de motor laat afslaan zodra de zuigdarm van de turbine afgeschoven wordt.

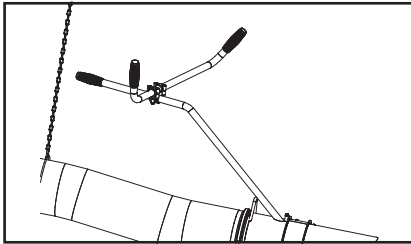

**Een ergonomisch handvat :** maakt dat men de zuigmond van de slang gemakkelijk kan bedienen. Het steunwiel voorkomt dat men de zuigmond dient op te houden.

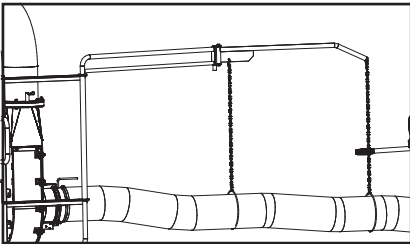

**De draagarm :** zorgt ervoor dat de zuigdarm steeds opgehouden wordt wat uiteraard het comfort van de gebruiker verhoogt.

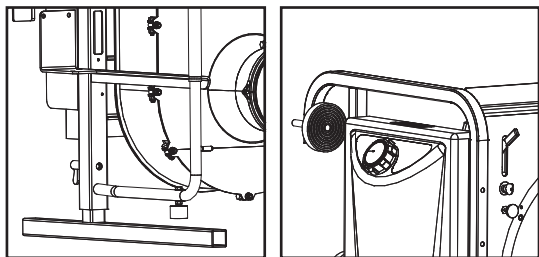

**Regelvoeten:** maakt dat men de TL450 PRO steeds kan aanpassen naar de wand waar hij moet worden aan vastgehaakt. Dit maakt dat men in de meest veilige omstandigheden kan werken.



**Waarschuwing:**

Probeer nooit veiligheidsvoorzieningen te omzeilen of uit te schakelen. Veiligheidsmaatregelen zijn getroffen ten voordele van uw eigen veiligheid. Alvorens het werk aan te vatten dient de bediener de goede werking van de veiligheidsvoorziening te controleren. In geval van defect zal dit eerst hersteld worden.

## 7.3 Veiligheidsvoorschriften

### 7.3.1 Algemene veiligheidsvoorschriften



#### Waarschuwing:

De meeste ongevallen zijn het gevolg van onvoorzichtigheid of van roekeloos gedrag.

- Gedurende de volledige levensduur van de machine zal de handleiding door de eigenaar bewaard worden. Ze dient als naslagwerk voor de gebruiker zodat deze steeds de machine volgens de juiste voorschriften zou kunnen gebruiken en onderhouden. Grijp steeds terug naar deze handleiding zodra er enige twijfel omtrent een uit te voeren handeling zou ontstaan.
- Indien de voorschriften uit deze handleiding niet duidelijk zijn, aarzel dan niet om voor verdere uitleg bij uw ELIET dealer te rade te gaan. De helpdesk van ELIET staat steeds tot uw dienst om uw vragen te beantwoorden (+32 56 77 70 88).
- Sla even het hoofdstuk dat bestemd is voor de dealer na en controleer meteen of de machine u werd afgeleverd volgens de voorschriften.
- Tijdens het werken met de ELIET machine moeten alle veiligheidsvoorschriften in acht worden genomen. Lees aandachtig alle aanwijzingen over het werken met de machine grondig door. Al deze aanwijzingen dienen voor uw persoonlijke veiligheid.
- Laat u bij aankoop van de machine eerst onderrichten door de verkoper of door een vakkundig persoon.
- Neem notie van alle veiligheidsboodschappen die op de machine aanwezig zijn onder de vorm van stickers.

### 7.3.2 Voorzichtig en behoedzaam gebruik

- Denk na bij elke manipulatie die u met de machine uitvoert. Laat je niet verleiden om uit gewoonte onoplettend te worden. Handel nooit impulsief of reflexmatig.
- Ondanks de uitgebreide veiligheidsvoorziening, zoek zelf het gevaar niet op.
- Deze machine dient om bladeren die op het werkterrein liggen op te zuigen. Deze ELIET machine zal dan ook uitsluitend voor deze toepassing gebruikt worden.
- Opzuigen van andere voorwerpen kan de gebruiker en zijn eigendommen in groot gevaar brengen. Bovendien is de machine niet voorzien om andere voorwerpen mee op te zuigen. Het verhoogt de slijtage van de machine wat de levensduur aanzienlijk inkort.
- De enige veilige positie bij de machine in werking is de plaats aan het handvat aan het einde van de zuigdarm.
- Werk nooit in omstandigheden waar de lichtintensiteit minder dan 500 Lux bedraagt.
- De oorspronkelijke uitvoering van de machine zal onder geen beding gewijzigd worden zonder uitdrukkelijke en geschreven toestemming van ELIET.
- De machine zal in geen geval gebruikt worden als vervoermiddel van personen of lasten.

**Waarschuwing:**

De zuigkracht aan de zuigmond zal onvermijdelijk ook kleine steentjes loszuigen. Deze worden dan uiteraard ook via de blaaspijp weggeblazen. Deze projectielen kunnen ernstige schade toebrengen aan eigendommen en personen. Heb vooral aandacht voor glasschade. Wees dit indachtig bij de voorbereiding van het werk.

### 7.3.3 Verantwoordelijkheid van de gebruiker

- De persoon die met de machine werkt is verondersteld de veiligheidsvoorschriften te kennen. Hij draagt de volledige verantwoordelijkheid over de machine met betrekking tot zichzelf en derden.
- De bediener van deze machine wordt verondersteld over een zekere maturiteit te beschikken wat hem toelaat, op basis van gezond verstand, beslissingen te nemen.
- Minderjarigen mogen de machine niet bedienen. Dit geldt echter niet voor jongeren boven de 16 jaar, die onder toezicht van een ervaren gebruiker de machine leren bedienen. Deze handleiding moet gelezen worden voor het gebruik.
- Kinderen en dieren moeten buiten bereik van de machine gehouden worden.
- ELIET raadt aan de machine niet uit te lenen. Gebeurt dit toch, leen deze dan enkel aan personen die vertrouwd zijn met de machine. Wijs de gebruiker steeds op de mogelijke gevaren, en verplicht hem de handleiding door te nemen alvorens de machine te gebruiken.

Met deze machine mag enkel gewerkt worden wanneer men goed uitgerust is, dus in een goede lichamelijke conditie verkeert. Als men door het werken vermoeid raakt, moet men op tijd een rustpauze nemen. Na gebruik van alcohol mag niet met deze machine worden gewerkt.

**Waarschuwing:**

Een moment van onaanmatigheid of onvoorzichtigheid kan men zich levenslang beklagen.

### 7.3.4 Persoonlijke beschermingsmiddelen

**Ter info:**

Door persoonlijke beschermingsmiddelen kan de bediener zijn risico verlagen.

- Voor het werken met deze machine moet de kledij aangepast zijn. Hiermee wordt bedoeld



kledij die het gehele lichaam bedekt, sterke handschoenen en gesloten schoenen.

- Vermits de voeten het grootste risico lopen, zijn stevige en gesloten schoenen met slipvrije zool een must. Schoenen met stalen top zijn geen overbodige luxe.
- Voor het beschermen van de meest gevoelige zintuigen, beveelt ELIET gehoorbeschermers en een werkbriil aan.
- Bij het verticuteren kan vrij veel stof worden ontwikkeld. Indien dit stof uw luchtwegen irriteert, raadt ELIET aan om een stofmasker te dragen. (masker volgens norm 89/686/EEC)

### **7.3.5 Gevarezone**

De enige veilige positie bij de machine in werking is de plaats aan het handvat aan het einde van de zuigdarm.

- Laat tijdens het werken nooit derden toe in de gevarezone die zich uitstrekt tot 15 m rond de machine.
- Neem geen risico! Als iemand binnen de gevarezone komt, koppel dan meteen de schroefaandrijving los.
- Bij het verlaten van de machine moet de motor uitgeschakeld worden.
- Van zodra de motor draait, zal de bediener zijn volledige aandacht aan de bediening van de machine besteden.

### **7.3.6 Regelmatig onderhoud**



#### **Ter info:**

Voor uw eigen veiligheid en de lange levensduur dient deze machine met regelmaat te worden onderhouden.

- Periodiek onderhoud is onontbeerlijk. Volg daarom strikt het onderhoudschema van deze handleiding op. Een onderhoudsmeter helpt u het aantal werkuren bijhouden.
- Wanneer door slijtage of door breuk onderdelen vervangen moeten worden, wendt u daarvoor steeds tot uw ELIET dealer en vraag er naar de originele ELIET wisselstukken. Het is belangrijk voor uw eigen veiligheid.
- Reparatie-, onderhouds- en reinigingswerken mogen alleen worden uitgevoerd, als de motor stilstaat.

## 8. Taken van de dealer

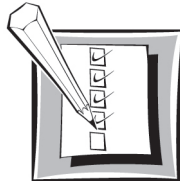

### Waarschuwing:

Als ELIET Dealer heeft men de plicht de zijn klanten te onderrichten over de werking van de machine en tevens te wijzen op de mogelijke gevaren die schuilen in het werken met de machine. Samen met de nieuwe eigenaar zal hij aandachtig de onderhoudspunten van de machine doornemen. Hij zal dit onderricht herhalen tot de nieuwe eigenaar alles volledig begrepen heeft.

- De dealer laat de machine proefdraaien en controleert of alle bedieningsfuncties werken.
- Het toerental wordt afgeregeld op 3200 t/min.
- De dealer gaat na of alle veiligheidsvoorzieningen feilloos werken.
- Elke Eliet dealer staat in voor de lange levensduur van de Eliet machine. Hij zal alle scharnierpunten van de machine nog eens extra smeren alvorens de machine aan de klant af te leveren.

Belangrijke informatie voor de nieuwe eigenaar op het moment van aflevering:

- De dealer maakt de nieuwe eigenaar wegwijs bij de bediening van de machine
- De dealer wijst nieuwe eigenaar op mogelijke gevaren
- De dealer drukt de nieuwe eigenaar erop dat de machine na 10u gebruik terug moet worden binnengebracht voor een eerste onderhoudsbeurt (bijspannen van riem dringt zich op.)



### Let op:

De dealer zorgt ervoor dat de garantiekaart ingevuld en ondertekend wordt. Dit om geschillen over eventuele garantiegevallen te voorkomen. Lees hiervoor de garantievoorwaarden.

## 9. Gebruiksaanwijzing

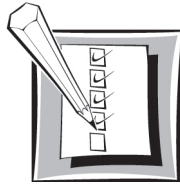

### 9.1 Voorafgaande controles



**Let op:**

Alvorens het werk aan te vangen, neemt men best de gewoonte steeds de volgende punten te controleren :

De machine dient om bladeren op te zuigen en in een gesloten ruimte van een aanhangwagen of bestelwagen te blazen.

Welke zijn de vereisten ? :

- 1. Gesloten ruimte :** De ruimte van de aanhangwagen of bestelwagen moet voldoende afgesloten kunnen worden zodat de opgezogen bladeren op een efficiënte manier gecollecteerd kunnen worden.
- 2. Een stevige wand :** Er moet minstens één wand van de aanhanger of bestelwagen beschikbaar zijn om de zuiger op vast te haken. De wand, zijn scharnierpunten en bevestigingspunten moeten voldoende stevig zijn om in veiligheid het gewicht van de machine te kunnen dragen.



**Let op:**

Indien een venster zit in de wand die de verbinding maakt tussen passagiersruimte en de gesloten goederenruimte van de bestelwagen, wees dan steeds indachtig dat een reëel gevaar bestaat op glasbreuk indien de bladeren in deze goederenruimte worden geblazen. Scherm dit glas voldoende af.

## 9.1.1 De TL450 PRO HD aan een aanhangwagen of bestelwagen haken

- Alvorens de TL450 PRO HD in te haken op de aanhangwagen of bestelwagen moet men eerst de steunvoeten terugstellen. Zo vormen ze geen hinder bij het ophaken.
- De TL450 PRO HD zuiger wordt steeds geleverd op een draagvoet. In geval dat de zuiger niet in gebruik is en opgeborgen staat, zal het geheel gedragen zijn door deze draagvoet. Hier zijn drie mogelijkheden. Er is een stationair frame op vaste voeten, er is een frame met zwenkwielen en er is een constructie op zwenkwielen die voorzien is van een liftstelsel.
- In geval het optionele liftstelsel niet voorzien is en er enkel manuele draagbeugels aanwezig zijn, moet men, zonder uitzondering, met minstens drie volwassen personen zijn om de zuiger aan de wand van de bestelwagen of aanhanger op te hangen. Deze drie personen moeten in goede conditie verkeren en mogen geen lichamelijke afwijking vertonen. Het gewicht van deze bladzuiger bedraagt namelijk 160 kg.
- Bij het manuele optillen van de blazer raadt ELIET aan steeds volgende ergonomische voorschriften in acht nemen :
  - a) Breng de machine op zijn draagframe zo dicht mogelijk bij de wand zodat de afstand waarover het gedragen moet worden minimaal is.
  - b) Voor men de machine vast grijpt moet men zich in een positie plaatsen zodat men tijdens het optillen geen draaibeweging meer hoeft te maken.
  - c) Probeer eerst het te tillen gewicht zo goed mogelijk in te schatten.
  - d) Overschat uw eigen kracht niet, de minste overbelasting van de wervelkolom kan langdurige letsels veroorzaken.
  - e) Probeer het gewicht zo dicht mogelijk tegen het lichaam aan te houden.
  - f) Probeer stabiel te staan op het moment dat de machine opgelicht moet worden.
  - g) Neem de machine stevig vast en doe dit in functie van de hoogte waarnaar men ze moet tillen.
  - h) Het tillen moet worden gedaan met de sterke beenspieren en niet met de zwakkere rugspieren (door de knieën zakken met een gestrekte rug tillen.)



### Let op:

Een verkeerde handeling bij het tillen van zware gewichten kan ernstige letsels veroorzaken aan de wervelkolom. Rugklachten zijn zeer pijnlijk en kunnen zeer lang aanslepen.

### Draagvoet met liftstelsel

- In geval men voor de draagvoet met het liftstelsel heeft gekozen dan zal de bediener de blazer zonder hulp kunnen opdraaien en aankoppelen.
- Alvorens de machine op te draaien zal men de twee pennen waarmee de TL450 PRO HD op zijn draagvoet geborgd zit, om draaien.

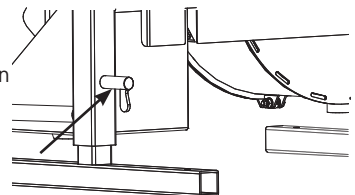

- Men haakt de haak van de hefriem in aan het oog bovenaan de TL450 PRO HD.

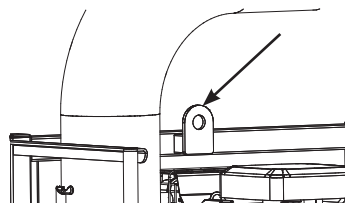

- Om de TL450 PRO HD met de lier op te heffen stelt men zich in het laadruim van het voertuig omdat dit de lier op een gemakkelijk te handelen hoogte brengt.
- Als men de machine wenst op te lichten of neer te laten met de lier zal men steeds de beide handen aan de hendel slaan.

- Door rechts te draaien aan de lier zal men de TL450 PRO HD oplichten. Men draait de machine op tot op de hoogte waarbij de bevestigingshaken aan de wand van het voertuig kunnen worden ingehaakt.

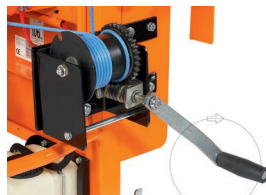

- Men drukt de machine tegen de wand van het voertuig aan en laat de TL450 PRO HD zakken zodat de bevestigingshaken zich over de wand vast zetten.
- Om de machine te zakken moet men uiteraard de hendel naar links draaien.

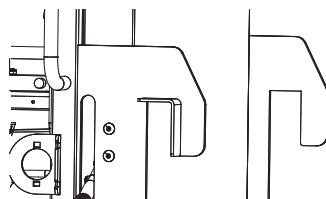

- Nu steunen de zwenkwielen nog steeds op de grond. Voor het transport moet men deze uiteraard ook oplichten.
- Men zal de draagvoet manueel naar boven schuiven. Eerst zal men de hefriem loshaken van de TL450 PRO HD.
- Men zal de draagvoet in zijn opgelichte toestand borgen met de twee pennen die men voordien heeft omgedraaid. Op geregelde afstand zijn gaten voorzien in de geleiders waarin men de pennen kan schuiven.
- Zorg dat zich in een straal van 3 m rond de machine geen mensen bevinden bij het oplichten of zakken ervan.
- Sta zelf nooit met lichaam of ledematen onder de TL450 PRO HD als aan de hendel gedraaid wordt.
- Als men beschikt over een heftruck, kraan of hefinstallatie kan men met behulp van dit toestel de blazer op de wand haken. Er is een oog voorzien bovenaan de machine om de haak van een heftuig aan vast te maken.
- Om met de TL450 PRO HD te werken moet deze mooi horizontaal gehangen worden en moet het chassis mooi evenwijdig hangen met de wand. Dit kan men gaan bijregelen door de steunvoeten weer uit te draaien. We zorgen dat de blazer door de twee steunvoeten tegelijk gedragen wordt. Draai de contramoeren weer stevig vast.

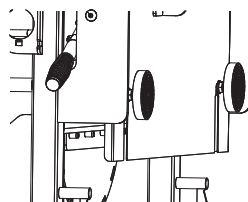

## 9.1.2 De TL450 PRO aan een aanhangwagen of bestelwagen haken

- Alvorens de TL450 PRO in te haken op de aanhangwagen of bestelwagen moet men eerst de steunvoeten terugstellen. Zo vormen ze geen hinder bij het ophaken.

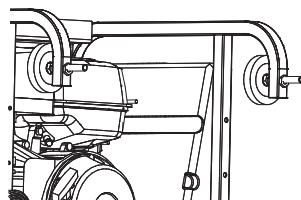

- Als men beschikt over een kraan of hefinstallatie kan men met behulp van dit toestel de blazer op de wand haken. Er is een oog voorzien bovenaan de machine om de haak van een heftuig aan vast te maken.
- Als men beschikt over een heftruck kan men de TL450 PRO optillen aan de daarop voorziene plaats.

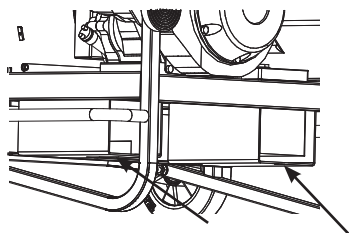

- Om met de TL450 PRO te werken moet deze mooi horizontaal gehangen worden en moet het chassis mooi evenwijdig hangen met de wand. Dit kan men gaan bijregelen door de steunvoeten weer uit te draaien. We zorgen dat de blazer door de twee steunvoeten tegelijk gedragen wordt. Draai de contraoeren weer stevig vast.

Alvorens met het werk aan te vangen, neemt men best de gewoonte, steeds de volgende punten op de machine te controleren :

## 9.1.3 Checklist

- Controleer het totaal aantal werkuren van de machine en vergelijk dit met de onderhoudstabel.
- Controleer of de riemspanning (TL450 PRO HD) nog voldoende is . Zoniet kan men deze bijregelen.
- Controleer of alle afschermkappen aanwezig zijn en op de juiste manier zijn vastgemaakt.
- Controleer, of alle veiligheidsvoorzieningen op de machine nog functioneel zijn.
- In geval de machine voorzien is van een onderhoudsmeter, bekijk of de machine op het aangegeven toerental draait (3200 tr/min). Probeer nooit de standaardinstelling van de motor te wijzigen.
- Ga na of er voldoende olie in de motor is.
- Kijk op voorhand als de benzinetank volledig gevuld is. Zoniet moet brandstof bijgevoerd worden.
- Kijk of de luchtfilter niet te sterk vervuild is.
- Ga na of de schroef nog in goede staat is. Indien men scheuren of breuken in de schroef vaststelt, moeten deze onverwijld hersteld worden.

- Controleer of de opspanbouten van de schroef nog voldoende aangespannen is.

Zijn deze punten gecontroleerd en goedgekeurd, dan kan men de werkplek voorbereiden en zich met de machine naar het werkterrein begeven.

- Wanneer onvoldoende benzine in de machine is, moet dit bijgevuld worden. Benzine is onder bepaalde omstandigheden uitermate brandbaar en zeer explosief. Brand en explosie van benzine kan ernstige brandwonden of schade aan eigendommen veroorzaken. Houd daarom met onderstaande punten rekening :
  1. Het bijvullen van benzine mag nooit gebeuren bij een draaiende motor. Laat de motor steeds enkele minuten afkoelen alvorens weer brandstof bij te vullen.
  2. Gebruik enkel verse benzine. Uit zorg voor het milieu adviseert ELIET loodvrije benzine. Om de versheidsduur te verlengen, kunnen additieven toegevoegd worden.
  3. Bewaar benzine in een goedgekeurde tank. Houdt deze buiten bereik van kinderen.
  4. Vul nooit benzine bij op de plaats waar later gewerkt moet worden. Men blijft op zijn minst op 7,5 m van een gekozen werkzone. Dit om eventueel brandgevaar te voorkomen.
  5. Maak de omgeving van de brandstoftankdop schoon en verwijder deze ervan. Vul de tank niet helemaal op. Vul hem tot de brandstof zo'n 6 à 13 mm van de bovenrand komt. Dus, niet vullen tot in de opening van de tank.
  6. Gebruik steeds een trechter of tuit om de benzine in de tank te gieten.
  7. Plaats de dop weer op de tank. Als bij het tanken benzine gemorst wordt, moet de motor onmiddellijk worden schoongemaakt.
  8. Let er ook op dat de kleding niet in aanraking komt met de benzine, indien dit wel het geval is, moet de kleding direct worden verwisseld.
  9. Het is onverantwoord en dus ten strengste verboden de tank op te vullen in de nabijheid van rokers of open vuur.

## 9.2 Voorbereiding van de werkplek

---

- Werk nooit in omstandigheden waar de lichtintensiteit minder dan 500 Lux bedraagt.
- Naast de machine dient ook het werkterrein aan enkele voorwaarden te voldoen, die men voor de aanvang van het werk dient te verifiëren.
- Onderzoek het werkterrein, en verwijder alle voorwerpen die niet in de machine mogen terechtkomen (vb: blikjes, touw, takken,...)
- Men moet zeker zijn dat zich niemand in de gesloten ruimte bevindt aan de uitblaasmond als de machine wordt op gang gebracht.
- De zuigdarm heeft in de standaarduitvoering een lengte van 3.5 m. Dit betekent dat men een spoor van 7 m breed kan opzuigen. Dit is nuttige informatie als men zijn werkroute gaat bepalen.

## 9.3 Het starten van de motor



### Let op:

Start nooit de machine als stof of vuil op de motor ligt of tussen de koelvinnen van de motor zit. Dit zorgt voor een minder goede afkoeling van de motor en kan bovendien brand veroorzaken.

- Men zal de machine nooit in een gesloten ruimte laten draaien. Er treedt in dat geval een acuut gevaar voor vergiftiging op door de uitwasemingen van de motor.
- De bediener draagt voorgeschreven kledij. ( Algemene veiligheidsvoorschriften)
- De motor kan enkel draaien als de aanzuigdarm op de zuigopening van de turbine geschoven zit. Het is verboden op een andere manier de functionaliteit van de veiligheidsschakelaar uit te schakelen.
- Men koppelt de schroef van de TL450 PRO HD in door de hendel aan de rechterzijde van de machine om te schakelen.
- De bediener moet bedacht te werk gaan. Zolang hij de machine bedient moet zijn volledige aandacht naar het werk gaan.
- Men werkt enkel met de machine als de zichtbaarheid voldoende is. Er moet voldoende verlichting zijn.
- Merkt men tijdens het werken een vreemd geluid op, stop dan onmiddellijk het werk. Ontkoppel de turbine en stop de motor. Onderzoek het defect en voer dan eerst de nodige reparaties uit alvorens verder te gaan.
- Reparatie-, onderhouds- en reinigingswerken mogen alleen worden uitgevoerd , als de motor stilstaat en de bougiekap losgekoppeld is.

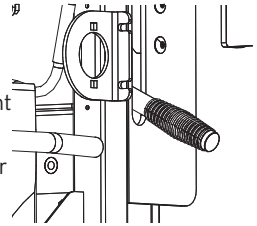

### Waarschuwing:

Bij het ontkoppelen van de schroef bij de TL450 PRO HD zal deze nog enige tijd blijven nadraaien; wees dus voorzichtig.

Alvorens de motor op gang te brengen controleren we of er voldoende olie en brandstof in de motor aanwezig is. (zie algemeen onderhoud)



### Let op:

Ter bescherming van het gehoor zet men een gehoorbeschermer op alvorens de machine op te starten.



- Men moet er rekening mee houden dat de motor enkel kan aanslaan als de zuigslang op de zuigmond geschoven zit.
- Om de zuigdarm op de zuigmond te schuiven houden we het metaalplaatje op de zijkant van de zuigmond opgelicht zodat de darm het contact van dit plaatje met de zuigmond onderbreekt. Daarna schuiven we de spanband over de kraag van de turbinezuigmond en draaien deze aan zodat de darm erop vast zit.
- Afhankelijk van het motormerk, zet men de hendel, of draait de knop in de ON-stand.
- Zet de choke (smoorklep) hendel op "Close".
- Zet de gashendel op volgas, dit wordt aangeduid met de afbeelding van een haas.
- Men trekt de motor op gang door een krachtige ruk aan de starterkoord, of draai de sleutel op de ON-stand
- Eens de motor draait zet men snel de chokehendel op "Open". Dit om te verhinderen dat de motor overtollig veel benzine krijgt.
- Vergeet men dit echter, dan vertraagt de motor, en begint hij fel te roken. Uiteindelijk slaat hij dan ook af. Men herstart dan gewoonweg de motor zonder de choke op te zetten.
- Indien men de motor niet meer op gang zou krijgen betekent dit dat de bougie vetgeslagen is en dient men deze dan ook te vervangen.
- Indien men de machine wil stopzetten moet men bij de TL450 PRO HD eerst de schroefaandrijving uitschakelen. Dit doet men door de knop aan de voorzijde van de machine in te duwen van de machine om te leggen.
- Voor het stoppen van de motor schuift men de gashendel of draait men de knop in de "OFF" -stand.
- We draaien, indien aanwezig, de benzinekraan dicht.

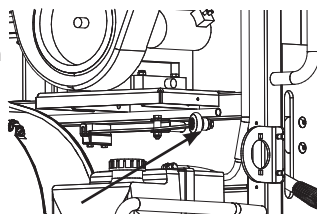

## 9.4 Werken met de machine

---

- Als we op het terrein aangekomen zijn treffen we alle voorbereidingen zoals beschreven in punt 9.1. Eens zover kunnen we overschakelen op de procedure om de motor te starten.

### **TL450 PRO:**

- Van zodra de motor draait is het schoepenwiel in de turbine actief. Houdt hier rekening mee, zorg ervoor dat er geen ongewenste zaken opgezogen worden.
- In noodsituaties zet men de motor af.

**TL450 PRO HD:**

- Als de motor draait is het schoepenwiel in de turbine nog niet actief. We brengen de schroef aan het draaien door de riemspanning op te bouwen. Hiervoor leggen we de zwarte hendel aan de rechterzijde van de machine over.
- Bij het overleggen van de koppelingshendel houdt men bij voorkeur reeds de zuigmond van de slang in de hand zodat bij het op gang komen van de zuigkracht zeker geen ongewenste zaken kunnen opgezogen worden.
- Let wel alvorens we het schoepenrad inschakelen moet de motor op volgas draaien.
- Bij het koppelen van de overbrenging gaat men voorzichtig te werk. Men bouwt de riemspanning zeer geleidelijk op en let daarbij op het motorregime. De motor moet voldoende tijd krijgen om de inertiekrachten op het schoepenrad te overwinnen.
- Zodra men de draagbeugel van de zuigslang verlaat of de intentie heeft deze te verlaten zullen we steeds de riemspanning naar de schroef wegnemen door de ontkoppelingshendel over te leggen.
- In noodsituatie legt men snel de koppelingshendel over en zet de motor af.

**Waarschuwing :**

Bij het uitschakelen van de machine blijft de schroef nog enige tijd nadraaien; wees dus voorzichtig.

- Bij het opzuigen van bladeren zal men nooit de zuigmond volledig tegen de grond drukken. Men moet steeds toelaten dat voldoende lucht kan aangezogen worden.
- De opgezogen bladeren worden in de aanhangwagen of bestelwagen geblazen. Men kan de uitblaasrichting enigzins aanpassen. Zie bijlage

**Let op :**

Men zal enkel de stand van de richtklep wijzigen als de motor uitgeschakeld is.

- Wenst men bladeren op te zuigen die nogal vochtig zijn en aan sterk aan elkaar klitten, zal men bij het opzuigen zeer stapsgewijs te werk gaan. Men moet zeker voorkomen dat klompen van samengeklitte bladeren ineens aangezogen worden. Deze kunnen leiden tot verstopping van de aanzuigdarm of verhogen de slijtage op de aandrijving vermits die plotse bladmassa ineens op het schoepenblad terecht komt.
- Bij het opzuigen zal men steeds zo de darm zo gestrekt mogelijk houden. Veel bochten in de darm verhogen de kans op verstopping van de aanzuigdarm.
- In geval van verstopping van de darm kan men de vastgeklitte bladmassa proberen los te krijgen door op de plaats van de verstopping op de darm te kloppen en hem daar plaatselijk heen en weer te bewegen. Bij een doorzichtige darm zal de verstopping sneller kunnen worden opgespoord. Bij een ondoorzichtige darm zal men deze volledig met de hierboven beschreven behandeling overlopen.

## 10. Transport van de machine

---

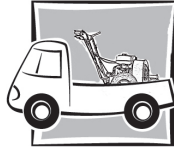

- Enkel volwassenen mogen de machine verplaatsen of transporteren.
- Om het transport veilig te laten verlopen is het belangrijk de TL450 PRO (HD) goed aan de aanhangwagen of aan de bestelwagen vast te maken. Sij de zuiger met touwen vast. Maak gebruik van de draagbeugels als aanhechtingspunt voor de touwen. De bevestiging moet zo zijn dat het op en neer veren van het voertuig door hobbels in het wegdek geen reden kan zijn opdat de zuiger zou los komen van de bevestigingswand.
- Zelfs als de machine goed bevestigd is met touwen voor transport over langere afstanden zal men toch de rijnsnelheid van het voertuig niet opdrijven boven de 60 km/u.
- Kies de transportweg goed uit zodat er zo weinig mogelijk opstakels een gemakkelijke doorgang verhinderen. De transportweg is bij voorkeur vlak met een geëffende bodem.
- Voor het transport over langere afstanden zal men de zuigdarm volledig losmaken en afzonderlijk opbergen. Ook zal men de draagarm voor de zuigdarm zal men los maken en opbergen. De draagarm zit onderaan vergrendeld met een snelsluitspeld.
- Voor kort transport tussen twee werkzones is men niet verplicht de motor uit te schakelen. Bij de TL450 PRO HD moet men wel steeds de schroefaandrijving uitschakelen.
- De personen die de TL450 PRO (HD) opnieuw losmaken zullen deze steeds zo rechtop mogelijk proberen te houden. Het zwaartepunt van de machine ligt vrij hoog. Dit heeft namelijk als gevolg dat bij het kantelen van de machine de massa onmiddellijk een zeer grote invloed heeft op de kantelbeweging. Door het grote gewicht (160 kg) van de machine kan men hierdoor verrast worden.
- Bij het achteruitrijden moet men rekening houden met de extra lengte van de TL450 PRO (HD).

# 11. Onderhoud



## 11.1 Algemeen



### Ter info:

Het personeel van de dealer staat altijd tot uw dienst. De Eliet dealer kan daarenboven altijd terugvallen op de volledige steun van ELIET zodat we ten allen tijde een oplossing voor uw eventueel probleem kunnen vinden. Voor een herstelling of voor het onderhoud van de motor kunt u terecht bij uw ELIET dealer of bij een onderhoudsdienst die door de motorfabrikant werd erkend. Als u op deze diensten een beroep moet doen, dient u altijd model- en serienummer van de machine en van de motor op te geven, alsook de volledige beschrijving van het probleem. Gebruik voor herstellingen alleen originele ELIET wisselstukken. Deze onderdelen zijn vervaardigd volgens dezelfde strenge kwaliteitseisen en vakbekwaamheid als de originele uitrusting. Voor uw eigen veiligheid mogen op de Eliet machines enkel originele onderdelen worden gemonteerd.

- Onderhoudswerk voert men steeds uit in een daarvoor voorziene ruimte. Deze ruimte moet voldoen aan volgende criteria :
- Ruim
- Goed verlicht
- Opgeruimd
- Gemakkelijk toegankelijk
- Stofvrij
- Rustig

Deze eigenschappen zijn belangrijk voor een correct verloop van het onderhoud.



### Let op:

Verkeerd uitgevoerd onderhoud kan de veiligheid van de bediener achteraf in het gedrang brengen. Onderhoudswerk wordt steeds uitgevoerd met uitgeschakelde motor. Voor het uitvoeren van onderhoudswerken draagt men handschoenen en voor sommige handelingen ook een veiligheidsbril.

- De beschreven onderhoudswerken kunnen in principe door elk technisch onderlegd persoon worden uitgevoerd. Toch raadt ELIET aan de machine jaarlijks voor een totale controle bij een ELIET dealer in onderhoud te geven.
- Uw ELIET dealer staat steeds tot uw dienst voor onderhoud en advies. Hij heeft de originele ELIET onderdelen en smeermiddelen in zijn magazijn. Zijn personeel kan steeds beroep doen op het advies en de service van ELIET, zodat zij een onberispelijke dienst na verkoop kunnen verzorgen.

## 11.2 Smeermiddelen

Scharnierpunten	NOVATIO WHITE SUPREME GREASE
Motor	1,1L SUNOCO SUPER DENALUBE SAE 20 W50 API SF/CC
Lagers	SUNOCO VET MULTI-PURPOSE LR-EP2

## 11.3 Routinecontroles voor elke werkbeurt

### 11.3.1 Visuele controle

Kijk na of er geen vervorming van onderdelen opgetreden is, of lasnaden niet gescheurd zijn en of er geen overmatige speling op onderdelen zit. Indien afwijkingen vastgesteld worden, voert men eerst de nodige herstellingswerken uit.

### 11.3.2 Oliepeil van de motor

- Men neemt een propere doek bij de hand.
- Men trekt vervolgens de oliepeilstift uit de olievlopening.
- Meestal kan het oliepeil niet dadelijk correct worden afgelezen. Veeg de peilstift schoon, plaats hem terug in de olievlopening, maar draai deze niet aan.
- Bij het opnieuw uithalen van de peilstift kan men het correcte oliepeil aflezen.
- Staat deze tussen minimum- en maximumstand, dan is dit voldoende.

### 11.3.3 Luchtfilter reinigen

De uitvoering van de luchtfilter kan lichtjes afwijken afhankelijk van het merk en type motor. Lees altijd eerst de motorhandleiding na.

- De luchtfilter zit onder de zwarte afschermkap naast de benzinereservoir op de machine.
- Maak de zwarte afschermkap los.
- Er zijn twee soorten filters. We hebben de gewone sponsfilter en daarnaast een filter die, net zoals de luchtfilter van een auto, bestaat uit gelaagd papier.
- In geval van een sponsfilter, kan men deze gewoon reinigen door uit te spoelen met wat benzine en door te blazen met perslucht.
- In geval van een papierfilter kan men deze enkel schoon maken door af te kloppen of door te blazen met perslucht.

- Nu monteert men alles terug zoals het oorspronkelijk zat.
- Bij het uitvoeren van onderhoudswerken zal men de machine nooit kantelen.



#### Let op:

Zou de machine door omstandigheden zijn omgevallen, richt deze zo snel mogelijk weer op. Doordat de motor in een ongewone stand terecht kwam zou olie uit het carter via de carburator op de luchtfilter terecht kunnen komen. Olie op het papier van de filter laat geen lucht meer door, dus de filter moet vervangen worden.

### 11.3.4 Schroefcontrole

- Het is belangrijk voor uw veiligheid en voor deze van derden dat men geregeld het schoepenrad controleert op scheuren. Om dit eenvoudig te kunnen constateren neemt men de afschermplaat van de zuigmond weg. Zie Bijlage ( Een zaklamp zal aangewezen zijn om in de donkere turbineruimte een inspectie te kunnen uitvoeren).
- In geval men vervorming of scheuren aan het schoepenrad vaststelt zal men onverwijld reparatiewerken uitvoeren. In dit geval komt het er niet op neer enkel de scheur te lassen, maar komt ook de schroef opnieuw te laten uitbalanceren.
- Voor het demonteren van de schroef moet men de volledige voorplaat van de blazer los maken. Zie bijlage
- Als we de voorplaat hebben weggenomen krijgen we toegang tot het schoepenrad. Deze schroef zit rechtstreeks gemonteerd op de krukas. De schroefbevestiging zit verborgen achter een schroefhoed die vast zit met één M8 bout (ringsleutel 13).
- Om zeker te zijn dat het schoepenrad niet zou kunnen los komen, zit deze met een speciale konische bus op deze krukas vastgeklemd.

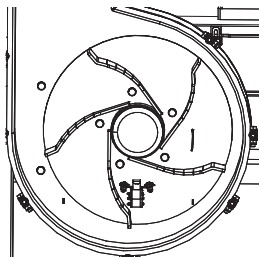

#### Hoe de schroef demonteren ?

- In het hart van de schroef ziet men de konische klembus zitten. Men merkt dat er drie gaten aanwezig zijn waarvan in twee van de gaten een inbus bout geschroefd zit.
- Een van deze bouten wordt volledig uitgedraaid. De andere draait men slecht tot de helft uit.
- De uitgedraaide inbusbout draait men vervolgens in het gat waar oorspronkelijk geen inbusbout in aanwezig was. Men draait deze geheel in en spant hem op. Bij het opspannen zullen de twee delen van de klembus van elkaar losspringen.
- Nu kan men de gehele schroef van de krukas afschuiven.
- Pas op dat de spie die in de krukas zit niet verloren gaat tijdens het demonteren van de klembus.

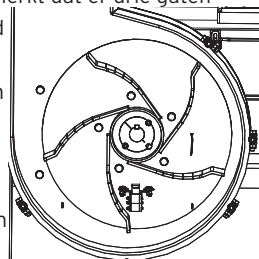

### 11.3.5 Riemschijven controleren TL450 PRO HD

- Net zoals de schroef zitten beide riemschijven ook op hun respectievelijke assen vast met konische klembussen.
- Vermits de aandrijving van het schoepenrad met vrij veel traagheidskrachten te doen heeft is het belangrijk regelmatig de bevestiging van de riemschijven te controleren.
- Hiervoor zal men de afschermplaat van de aandrijfriem wegnemen. Met een sleutel van 10 draait men de 3 bevestigingsbouten los.
- In het center van elke riemschijf kan men de konische klembus zien. Als men goed toeziet merkt men dat slechts in twee van de drie gaten, tussen de klembus en de riemschijf, bouten zitten geschroefd.
- Met een inbussleutel van 6 draait men de twee bouten nog wat stevig bij.
- Als de riemschijfbevestiging naar behoren vast zit wordt de afschermkap weer gemonteerd .

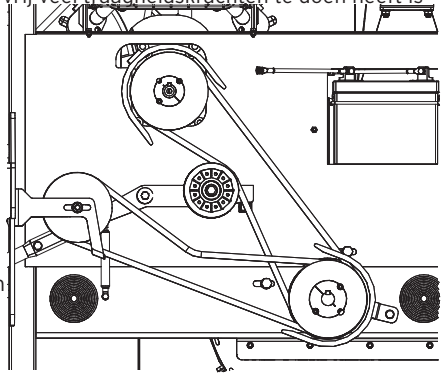

### 11.3.6 Reinigen van de machine

- Het niet reinigen van de machine leidt tot een versnelde slijtage. Een niet meer optimaal functionerende machine kan de veiligheid van de gebruiker in gevaar brengen.

Nadelen van het niet reinigen :

1. versnelde slijtage van lagers
2. versnelde slijtage van afdichtingen
3. verminderde afkoeling
4. brandgevaar
5. niet kunnen opmerken van breuken of scheuren
6. aantasting van verflaag
7. onleesbaar zijn van stickers



#### Let op:

Draag de aangepaste kledij bij het reinigen. Handschoenen zijn noodzakelijk.

- Na elke werkbeurt trekt men dus steeds wat tijd uit voor het reinigen van de machine. Het reinigen van de machine kan eveneens beschouwd worden als visuele controle. Zo kan men eventueel scheuren, breuken of een gebrek aan smeerstof, tijdig vaststellen.

Welke zijn de plaatsen waar vooral aandacht moet aan geschonken worden ?

- De motor moet vrij blijven van stof en vuil. Zeker de koelvinnen moeten zuiver zijn en de omgeving van de uitlaat moet ook vrij zijn. Om geen vuil in de benzinetank te krijgen, wordt de omgeving van de vuldop steeds rein gehouden.
- De scharnierpunten en lagersbussen moeten ontdaan worden van zand en vuil dat in smeerstof bleef vastklitten. Breng na het wegvegen, opnieuw smeerstof aan. (Lees de lijst van smeerstoffen na)
- Met een droge stofdoek verwijdert men het vuil van het chassis. In het bijzonder op de plaatsen waar stickers met veiligheidsboodschappen staan.
- Voor het reinigen maakt men gebruik van een droge stofdoek, zachte borstel... Voor het wegnemen van vet en smeerstof gebruikt men kruipolie op MoS<sub>2</sub> basis. Deze spray is smerend en tevens een roestoplosser.
- Afstomen van de machine mag. Men richt de waterstraal niet overvloedig op lagers, op afschermkasten en vuldoppen. Water is een oorzaak nummer één van roest en dit moet men altijd vermijden.

Op de TL450 PRO HD voorzagt ELIET een reinigingsklep onderaan de machine die het mogelijk maakt om met een tuinslang het slijk uit de turbine te spoelen. Hiervoor hoeft u enkel de 3 bouten onderaan de reinigingsklep los te draaien, waardoor u ze kan naar achteren draaien, en zo de reinigingsklep kunt openen.

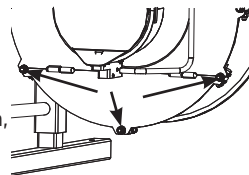

## 11.4 Onderhoud na 20 werkuren

### 11.4.1 Algemene smerbeurt

ELIET vindt het belangrijk om hoogwaardige materialen te gebruiken omdat deze de levensduur van de machines ten goede komen in de soms toch wel stoffige werkomstandigheden.

Daarom werden in de fabriek voor de smering reeds speciale smeermiddelen gebruikt. Tevens raadt ELIET aan regelmatig alle onderstaande onderdelen te smeren:

- lagers
- scharnierpunten

#### a. Smeren van lagers TL450 PRO HD



#### Let op:

De motor is zoals voor alle onderhoudswerk ook in dit geval uitgeschakeld. Handschoenen zijn een noodzaak.



Er zijn om twee plaatsen lagers aanwezig :

1. Het lagerblok van de schroefas
2. De lagers van de riemspanners (TL450 PRO HD)

- In het lagerblok van de schroefas is een smeerpunt voorzien die de smering voor de onderhoudsman vereenvoudigen.
- Het smeerpunt is toegankelijk tussen de turbine en het draaggestel. We plaatsen een vetpomp op het smeerpunt en we drukken wat vet in de lagerbehuizing.
- Als vet schrijft ELIET een kwaliteitssmeerstof van SUNOCO voor. (Sunoco Multi-purpose LR-EP 2)

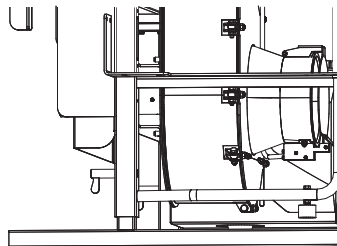

- Voor het smeren van de rollen van de riemspanner moeten we uiteraard ook de afschermkap demonteren.
- De lagers die voorzien zijn in de spanrollen zijn normaal voorzien van dichtingsringen die stof moeten buiten houden. Deze afdichtingen zijn nooit perfect. Om een lange levensduur te garanderen zal de gebruiker hieraan een extra zorg besteden.
- Spuit wat kruipolie op MOS2 basis op de lagering en in het bijzonder op de voeg van de lagerbus. Laat dit even inwerken.
- Verwijder met een stofdoek alle vuil die rond de voegen van deze lagers vastgekleit zit.
- Men spuit opnieuw met de kruipolie in de voegen van de lagerdichting met de bedoeling dat het de lagers binnendringt.
- Alle overtollige spray wordt weggeveegd.
- Nu spuiten een laatste maal met Novatio White Supreme Grease in de voegen van de lagerafdichtingen.
- Let op dat geen kruipolie of smeerstof op de loopbaan van de riem of op de riem zelf terecht komt. Het kan ervoor zorgen dat de riem gaat doorslijpen wat een verhoogde slijtage veroorzaakt.

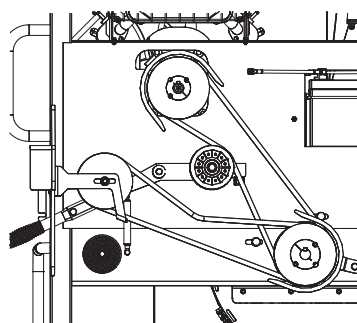

## b. Scharnierpunten smeren TL450 PRO HD

Scharnierpunten zijn onder andere :

- Draaipunt van de riemspanner
- De ontkoppelingshendel
- Draaipunt van de draagarm

- Men spuit eerst de scharnierpunten in met kruipolie. Dit laat men enkele minuten inwerken.
- Vervolgens veegt men vroegere smeerstof en vuil weg met een doek of een prop papier.
- Als de scharnierpunten zuiver gemaakt zijn spuit men in de voegen van de scharnier met Novatio White Supreme Grease.
- Alle vermelde smeerstoffen zijn te verkrijgen bij uw ELIET dealer

### 11.4.2 Motorolie verversen

- Zorg ervoor dat de machine op een vlakke ondergrond staat en zich in uitgeschakelde toestand bevindt.
- Aan de zijkant van de motor, onderaan de motorvoet, ziet men een bout die in het karter geschroefd zit.
- Zorg dat men een opvangrecipiënt bij de hand heeft, alvorens de bout los te schroeven. Controleer in de motorhandleiding wat de oliecapaciteit van de motor is.
- Laat de volledige inhoud uit de motor lopen.
- Draai de bout terug op de aflat. Veeg de gemorste olie weg met een zuivere doek.
- Vul de motor weer op met nieuwe 4 takt-olie. Hiervoor raadt ELIET een olie aan van topkwaliteit met hoog detergent-gehalte : SUNOCO DENALUBE SAE 20W50 API SF / CC.
- Men vult de olie langs de olievlopening zoals beschreven in de motorhandleiding.
- Na het opvullen, verwijdert men de gemorste olie. Voor men het niveau met de peilstift kan gaan meten, laat men de motor ongemoeid totdat alle olie in het carter is gelopen.
- Men plaatst de peilstift in de vlopening zonder deze vast te schroeven. Bij het terugtrekken moet de aanklevende olie tot de maximum-markering reiken. Zoniet moet men nog olie bijvullen.

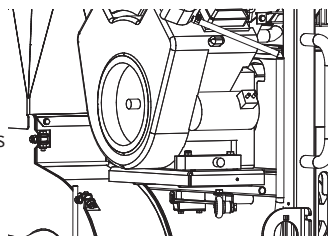

#### **Waarschuwing:**

Een tekort aan olie in de motor leidt onherroepelijk tot ernstige schade van de motor.

### 11.4.3 Bougie controleren

- ELIET stelt de volgende bougies voor :
 

NGK	BPM 7 A
CHAMPION	BS 19 LM
- Zet de motor af en trek de kabel van de bougie.
- Maak de omgeving van de bougie schoon en verwijder de bougie uit de cilinderkop.
- De afstand tussen de elektroden bedraagt 0.8 mm.
- Als de bougie sterk aangeladen of vervuild is, vervangt men deze.

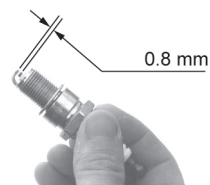

Om de kwaliteit van de ontsteking te controleren doet men het volgende :

- Stop de bougiekap terug op de bougie.
- Neem het rubber van de bougiekap vast en steekt de buitenste elektroden tegen de massa van de motor.
- Trek aan de starterkoord.
- Bekijk intussen de vonken tussen de elektroden.
- Zijn de vonken helder en mooi tussen de centers van de elektroden, dan is de bougie nog goed.
- Zijn de vonken zwak, onregelmatig en niet mooi tussen de centers van de elektroden dan moet de bougie vervangen worden.

Opmerking : de motor kan enkel ontsteking maken het veiligheidscontact verbroken is door de zuigdarm op de zuigmond te plaatsen en als de schakelaar op ON staat.

- De nieuwe of oude bougie terug plaatsen moeten men met zorg doen zodat de schroefdraad niet geschonden wordt. Men zet de bougie vast met een moment van 20 Nm.

### 11.4.4 Luchtfilter vervangen

- Deze handeling is volledig gelijkaardig aan het reinigen van luchtfilter.
- Voor de juiste luchtfilter kan men terecht bij uw ELIET-dealer of bij een erkend servicedienst van het motormerk.

### 11.4.5 Spanning van de aandrijfriem op de TL450 PRO HD



#### **Let op :**

De motor is steeds uitgeschakeld en de bougiekap losgekoppeld, als men de riemspanning regelt.

- Om de spanning van de aandrijfriem na te gaan moet men de afschermkap achteraan de bladzuiger wegnemen. Hiervoor zal men 3 boutjes M6 lossen (ringsleutel van 10).
- We leggen de ontkoppelingshendel over zodat de riemspanner tegen de riem aandrukt. Nu

kunnen we nagaan of de riemspanning voldoende is. Kan men op manuele manier de riem samendrukken zodat de riemspanner geen contact meer maakt met de riem dan is er te weinig spanning op de riem.

- We kunnen de riemspanning verhogen door het motorblok wat naar achter te schuiven. In de motorsteun zijn hiervoor sleufgaten voorzien. De bouten die men daarvoor moet lossen zijn gemakkelijk toegankelijk (ringsleutel 13).
- Alvorens de motor los te draaien maakt men met een viltstift een markering op de motorsteun aan de voorzijde en achterzijde van de motorvoet. Dit hulpmiddel kan u heel wat werk uitsparen bij het uitlijnen van de riem.
- Schuif het motorblok naar achter. Zorg dat hierbij de riem niet continu gespannen wordt in ontkoppelde toestand.

Referentie : Een verschuiving van de motor over 1 mm zorgt voor 2 mm opspannen van de riem.

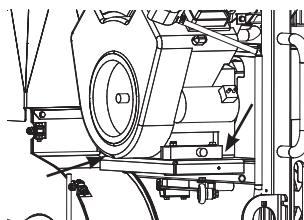

- De bouten hebben wat speling in de sleufgaten, vandaar dat het belangrijk is dat de motor opgespannen wordt als de riemschijven goed uitgelijnd staan. We kunnen ons hierbij in eerste instantie baseren op de geheugenlijnen die we getrokken hebben alvorens de motor los te draaien. We draaien de motor voorlopig vast.
- Hierop doet men een controle van het uitlijnen door een rechte staaf tegen de riemschijven te houden en na te gaan of de schijven in 4 punten raken aan de twee riemschijven. Is dit in orde dan kan men de motor definitief aanspannen.
- Is de controle negatief dan zal men het motorblok weer lichtjes loszetten. Met een kleine slag van een rubberhamer tegen het motorblok op de plaats waar de riemschijf geen contact maakt met de rechte staaf, kan men de afwijking wegwerken. Daarna worden de bouten stevig aangetrokken.

### Extra functie:

Bij het omleggen van de ontkoppelingshendel wordt het schoepenwiel geremd door een tweede v-riem. De spanning op deze riem kan afgesteld worden door de bout in de verste riemschijf te lossen.

Deze v-riem mag slechts zéér licht gespannen zijn zodat ze enkel werkt bij het remmen, en niet meedraait bij de normale werking van de machine

De riemgeleiders moeten zo worden afgesteld dat de niet gebruikte riem niet meedraait met de v-riemschijf van de turbine op het moment dat deze door de andere riem wordt aangedreven.

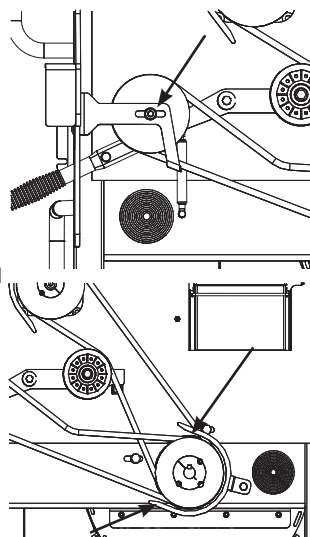

## 12. Opbergen van de machine

---



Maak de machine schoon.

Voor het opbergen voor een langere periode is het aan te raden onderstaande stappen te volgen:

- Voer een groot onderhoud uit.
- Controleer alle bouten en moeren en draai ze aan waar nodig. Om de meeste bouten te controleren neemt men telkens twee steeksleutels van 10, 13 en 17.
- Plaatsen waar de verflaag verdwenen is, worden weer bijgeverfd of met een smeerstof behandeld om roest te voorkomen. Originele verf van dezelfde kleur kan bij de ELIET dealer verkregen worden.
- Berg de machine op in een droge, tegen regen beschutte plaats en bedek ze eventueel met een dekzeil.
- Laat de motor steeds afkoelen alvorens deze op te bergen.
- Indien de machine buiten gestald wordt, moet men ze goed afschermen met een zeil. Voorkom dat er rechtstreekse waterslag op de machine komt. Toch beveelt ELIET ten zeerste een beschutte opbergplaats aan.
- Verwijder alle brandstof uit de tank. Dit kan eenvoudig door de machine te laten leegdraaien. Gebruik eventueel een pomphevel om de benzine terug in de jerrycan.
- Demonteer de bougie (lees de onderhoudsinstructies over de bougie na) . Spuit langs het bougiegat wat kruipolie op MoS2 basis in cylinderholte. Trek dan aan de starterkoord tot de zuiger in zijn hoogste stand staat. Plaats nu de bougie terug.

# 13. Technische fiche



## TL450 PRO

## TL 450 PRO HD

Motor .....	9pk Honda GX270 .....	14pk Subaru EX40 .....
.....	13pk Honda GX390 .....	18pk B&S Vanguard ES .....
.....	18pk B&S Vanguard ES .....	
.....	23pk B&S Vanguard ES .....	
Elektrische start .....	nee/ja .....	ja .....
Inhoud benzinetank .....	12L .....	20L .....
Luchtdebiet .....	108 m <sup>3</sup> /min .....	108 m <sup>3</sup> /min .....
Windsnelheid .....	260 km/u .....	260 km/u .....
Materiaal Turbine .....	staalplaat 3mm .....	Staalplaat 3mm .....
Diameter Turbine.....	450mm .....	450mm .....
Geluidsdempende Turbine.....	Ja .....	Ja .....
Reinigingsklep .....	Ja .....	Nee .....
Schroef.....	5 schoepen .....	6 schoepen .....
Diameter schroef .....	380mm .....	380mm .....
Orientatie uitblaaspijp.....	360° .....	360° .....
Overbrenging.....	Direct .....	Riem .....
Zuigslang .....	3,5m .....	3,5m .....
Afmetingen .....	980 x 790 x 1520mm .....	1140 x 800 x 1430mm .....
Geluidsniveau .....	112 dB(A) .....	105 dB(A) .....
Gewicht .....	125kg .....	160kg .....
Wielen voor transport .....	ja/diam. 200mm .....	nee .....

### Opties

Supplement zuigslang .....	ja .....	ja .....
Aanhangwagen .....	nee .....	ja .....
Gestel op zwenkwielen .....	nee .....	ja .....
Gestel met liftstelsysteem.....	nee .....	ja .....
verlenging bocht.....	nee .....	ja .....
Zuigmond easy handle .....	ja .....	nee .....
Urenteller .....	ja .....	ja .....

## 14. Bijlagen

### 14.1 Demonteren van de afschermplaat van de turbine

Voor het demonteren van de afschermplaat van de turbine maakt men de 12 schroeven (TL450 PRO) of 12 snelboutjes (TL450 PRO HD) van de afschermplaat los. Om de voorplaat te verwijderen moet men eerst de blaasmond losmaken. Deze blaasmond zit vast met een snelborger.

Let erop dat de draad die naar het veiligheidscontact loopt onderaan de zuigmond, niet gekneld of losgerukt wordt bij het wegnemen van de voorplaat.

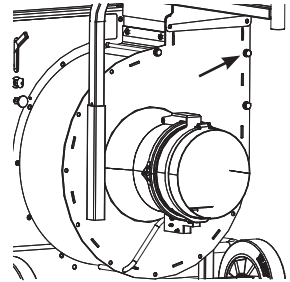

### 14.2 De uitblaasrichting van de blaaspijp wijzigen

De uitblaasrichting van de blaaspijp kan 360° ingesteld worden. Voor beide versies van de TL450 PRO (HD) is dit voorzien door een eenvoudige handgreep aan de blaaspijp. Draai de hendel los en plaats de blaaspijp in de gewenste positie. Vergeet niet van de blaaspijp terug vast te zetten, alvorens de motor opnieuw wordt gestart.

Het is verboden de blaaspijp te roteren terwijl de motor draait.

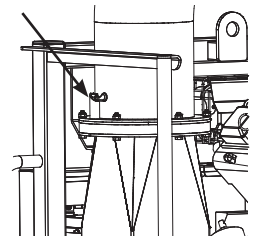
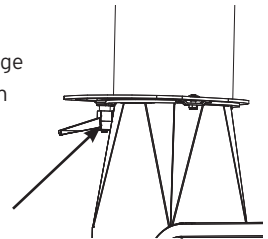

# 15. Garantievorwaarden

Beste klant,

Wij danken u voor het aanschaffen van een ELIET-product. Gefeliciteerd met de aankoop van deze machine die uw verwachtingen en uw behoeften ver zal overtreffen gedurende de komende jaren. Bij ELIET doen we er alles aan om er voor te zorgen dat onze producten correct functioneren. Daarom kan u aanspraak maken op onze garantie van 2 jaar na aankoop.

## Wat is garantie ?

Het ontwerpen en produceren van producten bij ELIET gebeurt volgens strikte kwaliteitsregels. Deze hebben tot doel een lange levensduur en permanente veiligheid te garanderen. Daarom is ELIET graag bereid om gratis verborgen gebreken of afwijkingen gedurende de volledige inlooperperiode (de garantieperiode) te repareren, op voorwaarde evenwel dat de voorgeschreven procedure wordt gevolgd.

## Garantievorwaarden

De waarborgverplichting van ELIET voor nieuwe machines is onderworpen aan onderstaande voorwaarden.

### **I. Garantieperiode**

De garantieperiode begint te lopen vanaf de dag waarop de dealer de machine oplevert aan de klant (ten hoogste één week na de aankoop) en eindigt :

- Na twee jaar bij privégebruik.
- Na twaalf maanden of 100 bedrijfsuren voor verhuur.
- Na twaalf maanden of 100 bedrijfsuren bij semi-professioneel en/of professioneel gebruik.

De klant die wil aanspraak maken op deze garantie dient het aangekochte product te laten registreren bij ELIET en dient via internet de registratiefiche op de website te vervullen: **www.elieta.eu**. Indien u geen internetaansluiting heeft dient u hiertoe de bijgevoegde registratiekaart volledig in te vullen en terug te sturen naar ELIET.

### **II. Wat valt er niet onder de garantie ?**

- Slijtonderdelen worden niet gedekt door de garantievorwaarden : (zoals messen, lagers, riemen, kettingen, tandwielen, banden, lampjes, zekeringen, enz.).
- Als blijkt dat een defect veroorzaakt werd door ondeskundig gebruik, verwaarlozing of gevolgschade door een externe bron (val, snippers, vreemde voorwerpen, ongeval).
- Als blijkt dat het defect veroorzaakt werd door het niet correct onderhouden van de machine conform het voorgeschreven periodiek onderhoud.
- Wanneer een defect optreedt door ondeskundige reparatie door een niet door ELIET erkende dealer of na gebruik van niet-originele ELIET-onderdelen.
- Wanneer het defect het resultaat is van het aanbrengen op onrechtmatige wijze van wijzigingen aan het oorspronkelijke ontwerp van de machine.
- Wanneer de fout optreedt door gebruik van de machine volgens een manier die niet in over-



eenstemming is met in instructies en voorschriften van deze handleiding.

- Als de voorgeschreven garantieprocedure niet werd opgevolgd of wanneer de garantietermijn is verstreken.
- Voor alle problemen met de motor, neem contact op met de door de fabrikant erkende onderhoudsdienst van het motormerk.

### III. Procedure

- **Stap 1:** Op de dag van aankoop zal de klant zijn/haar aankoop op de online registratiefiche van [www.elieta.eu](http://www.elieta.eu) aanmelden. Men zal ook de bijgevoegde registratiekaart ook op het moment van de aankoop volledig invullen. Het eerste deel van het formulier dient binnen één maand naar ELIET geretourneerd te worden. De klant dient alle resterende delen van de kaart alsook de aankoopfactuur goed te bewaren tot de garantie is verstreken.
- **Stap 2:** Wanneer een gebrek zich voordoet, dient dat geverifieerd te worden door de ELIET erkende dealer van de klant. Vindt de dealer dat het hier werkelijk een fabrieksfout betreft, kan deze dealer de garantie invoeren geheel overeenkomstig de opgegeven voorwaarden.
- **Stap 3:** Bij elke garantie-aanvraag dient een volledig ingevuld officieel aanvraagformulier gevoegd te worden. Dealers kunnen exemplaren van deze formulieren aanvragen bij ELIET zelf of bij een importeur/agent van ELIET.
- **Stap 4:** De dealer bestelt de onderdelen die nodig zijn om de reparatie uit te voeren. Vervolgens faxt de dealer de bestelbon samen met het ingevulde waarborgformulier en een kopie van de registratiekaart.
- **Stap 5:** Het waarborgformulier dient geniet te worden aan de aankoopfactuur en opgestuurd te worden naar ELIET of een importeur/agent van ELIET.
- **Stap 6:** ELIET stuurt de aldus bestelde onderdelen op naar de dealer conform de normaal geldende leverings- en betalingsvoorwaarden.
- **Stap 7:** De technische dienst van ELIET onderzoekt eerst de defecte onderdelen alvorens een garantieverzoek te erkennen dan wel af te wijzen. ELIET behoudt zich het recht voor autonoom te beslissen of een klant geheel conform de voorwaarden heeft gehandeld voor de wettige éénjarige of tweejarige garantie. Defecte onderdelen worden automatisch eigendom van ELIET.
- **Stap 8:** Wanneer er op een garantieverzoek wordt ingegaan, zal ELIET de gegarandeerde onderdelen crediteren. Arbeidskosten voor reparaties worden nooit vergoed.

### IV. In geval van transportschade

- Alle goederen worden geleverd af fabriek. De transportrisico's zijn geheel voor rekening van de klant. Daarom raadt Eliet ten zeerste aan de geleverde goederen te controleren bij ontvangst.
- De vastgestelde schade dient op de leveringsbon te worden vermeld alvorens deze te tekenen. Zorg ervoor dat de bestuurder van het transportbedrijf zijn handtekening zet naast de opgave van de schade op uw exemplaar.
- Bij ontstentenis van een geschreven en getekende verklaring op de leveringsbon zal de transportverzekering iedere aansprakelijkheid weigeren.
- Elke aanvraag tot schadevergoeding dient bij het transportbedrijf ingediend te worden samen met een kopie van de leveringsbon en een begeleidende brief waarin de klacht expliciet wordt beschreven.
- De machine dient in de originele staat te blijven tot de verzekeraar van het transportbedrijf de machine heeft onderzocht.

**REGISTRATIONCARD  
ELIET CUSTOMER SERVICE**

To be able to claim the full rights to which you are entitled, it is important to register within a month after the date of purchase. Therefore fill out this registration form and return the first registration card to the ELIET Customer Service. Your purchase should be registered on the ELIET website: [www.eliel.be](http://www.eliel.be)

**REGISTRATIEKAART  
ELIET KLANTDIENST**

Om als klant aanspraak te kunnen maken op wearborg dient men zich binnen de maand na aankoop bij ELIET te registreren. Hiervoor vult u onderstaand document volledig in en stuurt het eerste deel van deze registratiekaart naar de ELIET klantendienst terug. Registreer uw aankoop op de ELIET website: [www.eliel.be](http://www.eliel.be)

**CARTE  
SERVICI**

Pour profiter de tous les avantages dont vous êtes titulaire, il est important de vous inscrire dans le mois suivant l'achat. Complétez ce formulaire de registre et renvoyez la première partie au Service Client ELIET. Inscrivez votre achat sur le site Internet ELIET: [www.eliel.be](http://www.eliel.be)

**ELIET**

 Registration card  
Registratiekaart  
Carte d'enregistrement  
Registratiekaartje

 ELIET Customer Service  
Zwevegemstraat 136  
B-8553 Otegem  
Belgium

 Registratiekaartje terugsturen naar de ELIET Klantendienst. Registreren Sie Ihren Kauf ebenfalls auf der ELIET Website unter: [www.eliel.be](http://www.eliel.be)
**Customer Identity / Klantgegevens / Données du Client / Kundendaten**

Name / Naam / Nom / Name		First Name / Voornaam / Prénom / Vorname	
Street / Straat / Rue / Strasse		Nr / Nr / N° / Nr	Box / Bus / Boîte / App.
City code / Postnr / Code Postal / Postleitzahl	City / Plaats / Ville / Stadt	Country / Land / Pays / Land	
Telephone / Telefon / Téléphone / Telefon-Nr.		Fax / Fax / Télécopieur / Fax	
E-mail			

**Machine identity / Machinegegevens / Données de machine / Daten Maschine**

Model / Model / Modèle / Modell		Year of manufacture / Bouwjaar / L'année de construction / Baujahr	
Article Code / Artikel code / Code d'article / Artikel-Nr.		Serialnumber / Seriennummer / Numéro de série / Serien-Nr.	
Date / Datum / Date / Datum			
Signature Handtekening	Stamp of dealer Stempel van handelaar		
Signature Unterschrift	Cachet de revendeur Stempel Fachhändler		

I declare that all information that was filled in is correct and truthful. I also declare to have read and understood the operations manual and the warranty conditions. Ik verklaar dat al deze gegevens waarheidsgetrouw werden ingevuld. Hierdoor geef ik te kennen de garantievoorwaarden en handleiding te hebben gelezen en begrepen. Je déclare que toutes les données complétées sont correctes et véridiques. Je déclare également d'avoir lu et compris les notes de mode d'emploi et les conditions de garantie. Ich erkläre hiermit, dass alle angegebenen Daten korrekt und wahrheitsgemäß gemacht wurden. Ich erkläre ebenso, dass ich die Garantiebedingungen gelesen und verstanden habe.

Put a crossmark to which application this machine was used.  
Zet een kruis bij de toepassing waarbij deze machine wordt ingezet.  
Indiquez avec une croix l'environnement dans lequel la machine a été utilisée.  
Kreuzen Sie an, für welche Art von Gebrauch die Maschine bestimmt ist.

- Home use / Particulier gebruik / Usage particulier / Private Nutzung  
 Professional Landscaping / Hoviemersbedrijf / Usage Professionnel / Gewerbliche Nutzung  
 Forestry / Bosbouw / Forêt / Forstbetrieb  
 Public Grounds/ Openbare groenvoorziening / Espaces Verts Public / Öffentliche Grünflächenversorgung  
 Rental / Verhuur / Location / Vermietung

**Dit document dient binnen de maand na aankoop teruggestuurd te worden naar de ELIET Klantendienst.  
 This document has to be returned to ELIET Customer Service within a month after purchase.  
 Renvoyez ce document au Service après-vente ELIET dans le mois suivant à la date d'achat.  
 Dieses Dokument muss innerhalb eines Monats nach Kaufdatum an den ELIET Kundendienst zurückgeschickt werden.**

# 16. CE-Conformiteitsverklaring

Machine : **Bladzuiger**  
Model : **ELIET TL450 PRO - TL450 PRO HD**  
Type: **MA 015 010 113**  
**MA 015 010 439**  
**MA 027 010 113**  
**MA 027 010 117**  
**MA 027 010 208**  
**MA 027 010 209**

Deze machines werden ontworpen en vervaardigd overeenkomstig de eisen in de onderstaande Europese richtlijnen :

## **EN 15503: "Garden equipment - Garden blowers, vacuums and blower/vacuums - Safety"**

De ELIET machinefabriek verklaart een risicoanalyse te hebben uitgevoerd, waarmee ze te kennen geeft de gevaren en risico's van de machine te kennen. In deze kennis, zijn de nodige maatregelen ondernomen in overeenstemming met de machinerichtlijn 2006/42/EG om de veiligheid van de gebruiker, bij een juiste aanwending, te garanderen.

De waarde van het gemeten geluidsvermogen en het gegarandeerd geluidsvermogen zijn bekomen door toepassing van de procedures uit de Europese richtlijn 2006/42/EG , annex III/B punt 35 en overeenkomstig de eisen in EN 15503

	TL450 PRO HD	TL450PRO
Gemeten geluidsvermogeniveau Lw(A) :	105 dB(A)	112 dB(A)
Gegarandeerd geluidsvermogeniveau Lw(A) :	106 dB(A)	113 dB(A)

Datum: 01/01/12

Handtekening:

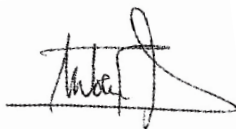

Frederic LIETAER  
Zaakvoerder ELIET EUROPE NV  
geboren 02/01/1975

ELIET EUROPE NV  
Diesveldstraat 2  
B - 8553 Otegem  
Belgium  
Tel : +32 56 77 70 88  
Fax :+32 56 77 52 13  
E-mail : info@eliet.be

